

ロータリーアイボルト RE-A 型用トルク締め付け治具(RET-T 型)取扱説明書

この度は、ロータリーアイボルト(RE-A 型)用トルク締め付け治具(RET-T 型)をお買い上げ頂き、誠に有難うございます。ご使用前に、この説明書をよくお読みの上、安全にご使用頂きますようお願い致します。尚、この説明書は大切に保存して下さい。

使用上の注意

1. 長尺の棒等を用いて、締め付け作業を行うことはお控え下さい。
2. トルク締め治具をロータリーアイボルトに取り付けたまま、吊り作業をしないで下さい。

使用手順

- (1) ボルトの六角頭にトルク締め治具を挿入します。
挿入するのは二面幅 f 寸法側です。
詳細は諸元一覧表をご参照下さい。



図 1. ロータリーアイボルトのボルト六角穴にトルク締め治具を挿入した状態

- (2) トルク締め治具を挿入後、スパナ形又はメガネ形のアダプターを取り付けたトルクレンチで適正締め付トルク値を目標に締め付けます。
スパナ形又はメガネ形のアダプターを取り付けたトルクレンチを回すとアイ本体のリンク部に当たる事でアイ本体とボルトが同時に回転します。

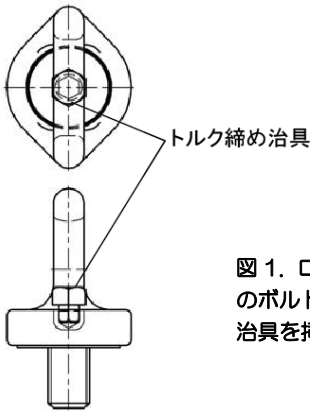

図 2. 締め付け作業中の状態 (上から見た図)

- (3) トルクレンチを取り外した後、トルク締め治具を取り外します。

寸法諸元

名称	対応サイズ	寸法(mm)		適正締め付トルク (N・m)
		F	f	
RET-8T/10T	RE-8A	10	5	4~8
	RE-10A	10	5	4~10
RET-12T	RE-12A	10	6	4~15
RET-16T	RE-16A	13	8	8~30
RET-20T/ 24T	RE-20A	19	10	16~50
	RE-24A	19	10	25~80

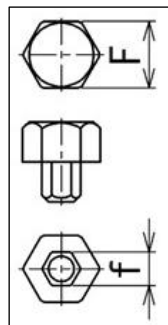

本取扱説明書は 2026 年 1 月現在の仕様で、開発・改良の為、仕様は予告無く変更する場合があります。

マーテック株式会社

www.martec.co.jp

info@martec.co.jp



本社 〒650-0046 神戸市中央区港島中町 5-1-1
東京支店 〒104-0052 東京都中央区月島 1-27-9 第4いちかわビル
北関東営業部 〒370-0854 群馬県高崎市下之城町 532-4
名古屋支店 〒455-0801 名古屋市港区小碓 2-126
神戸支店 〒650-0046 神戸市中央区港島中町 5-1-1
福岡支店 〒816-0912 福岡県大野城市御笠川 2-16-18
札幌営業所 〒003-0871 札幌市白石区米里 1条 2-14-12
仙台営業所 〒984-0012 仙台市若林区六丁の目中町 30-24

TEL. 078-302-0460 / FAX 078-302-1404
TEL. 03-5546-1232 / FAX 03-5546-1238
TEL. 027-367-4611 / FAX 027-367-4615
TEL. 052-389-5300 / FAX 052-389-5301
TEL. 078-302-2370 / FAX 078-302-0446
TEL. 092-513-3061 / FAX 092-513-3062
TEL. 011-872-7161 / FAX 011-872-7170
TEL. 022-287-3140 / FAX 022-287-3144