

フレノ・リンクボルト(A型 座堀仕様) 点検基準表

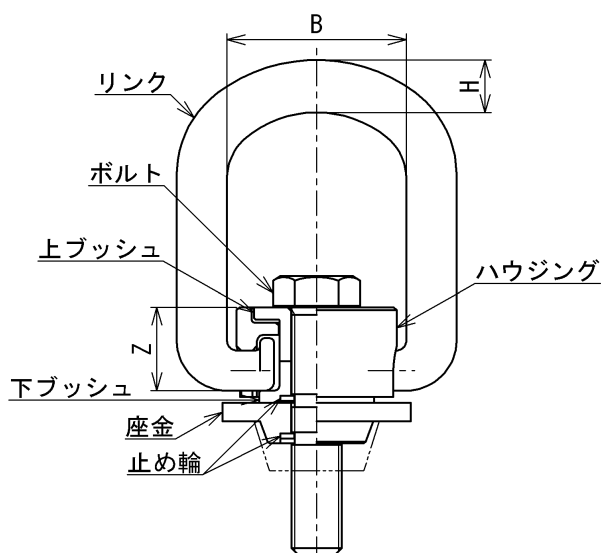

廃棄基準

| |
|-------------------------|
| リンク頂点の摩耗限度 : 5%以内 |
| リンク伸び変形 : 5%以内 |
| リンクとハウジングの連結部の摩耗 : 5%以内 |

廃棄基準寸法表 次の寸法を超えた場合は 廃棄して下さい。

単位:mm

| 呼び | H | | B | | Z | |
|-------|------|------|------|------|------|------|
| | 標準寸法 | 廃棄寸法 | 標準寸法 | 廃棄寸法 | 標準寸法 | 廃棄寸法 |
| A-16H | 17 | 16以下 | 57 | 54以下 | 27 | 26以下 |
| A-20H | 23 | 22以下 | 82 | 78以下 | 39 | 37以下 |
| A-24H | 23 | 22以下 | 82 | 78以下 | 39 | 37以下 |

点検結果 「点検日 年 月 日」

単位:mm

| 呼び | Hリンク寸法 | Bリンク寸法 | Z厚さ | | 判定 |
|----|--------|--------|-----|---|----|
| | | | 左 | 右 | |
| | | | | | |

| 点検項目 | 判断基準 | 判定 |
|------|--|----|
| 作動 | リンクとハウジングが 滑らかに回転しないものは使用しないこと | |
| | リンクが 左右90° 倒れないものは使用しないこと | |
| 変形 | ボルトが 変形・傷しているものは使用しないこと | |
| | 止め輪が 変形・はみ出しているものは使用しないこと | |
| 摩耗 | ボルトを左右両方向に回して下ブッシュとボルトが分離しないか (頻繁に取り付け・取り外し作業を行う際は、必ず確認をお願いします) | |
| | 止め輪が 摩耗して外れ掛かっているものは使用しないこと | |
| ねじれ | 明らかにねじれているものは使用しないこと | |
| 腐食 | 腐食のはなはだしいものは使用しないこと | |
| 亀裂 | 亀裂があるものは使用しないこと | |