

BK・OBK 型ロッキングフック使用についての御注意

この度は、BK型、またはOBK型のロッキングフックをお買い上げ頂きましてありがとうございました。ロッキングフックは、スウェーデン・クネボ社が開発した画期的なフックであります。当フックは従来の「外れ止め」の概念と異なり、ワイヤー等の不慮の外れ事故が防げる特殊な構造を備えており、安全に作業をして頂けます。作業に際しましては、下記事項に充分ご注意頂き安全第一にご使用下さい。

1. 玉掛け作業は、必ずクレーン等安全規則による「玉掛け技能講習修了者」もしくは「特別教育修了者」が行って下さい。
2. 「日次点検」・「月例点検」を必ず行って下さい。また、「6ヶ月毎の定期点検」を行って下さい。
3. 「低温度・高温度・腐蝕雰囲気」など特殊状態で、ご使用される場合は、当社までお問い合わせ下さい。
4. バイブロ等「常時振動をうける作業」に、ご使用された場合は寿命が短くなりますので、予めご了承下さい。
5. 荷を「吊上げる時はゆっくり」、「下ろす時は静かに」を励行し、衝撃荷重をかけないで下さい。
6. 荷は必ず「フックの中央」で吊るし、フック先端で、吊らないで下さい。

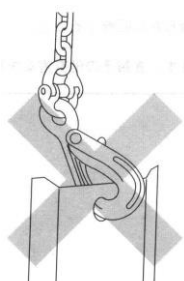
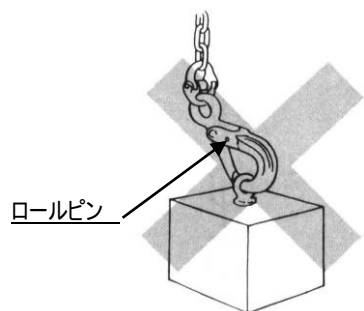

上図 3 例は、いずれも吊上げ対象物のアイ部が小さく、フック先端で吊上げることになりますと、トリガー部のロールピンを破損すると共に、フックの伸びを招き直接事故につながる恐れがあります。

7. フックの「当り吊り」や「こねる」状態での吊り作業はしないで下さい。

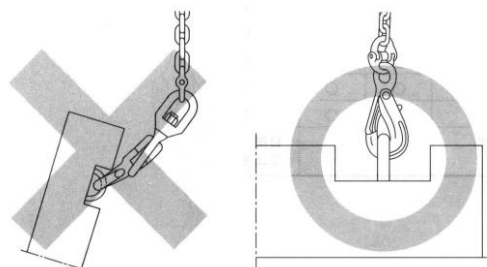

スリング、フック共一直線になるようご使用下さい。上図のように「こねる」状態は、フックの折れ、アイ部の破損を招き重大な事故につながります。

8. 吊上げ作業に際し、フックの中に指を入れないで下さい。







9. 高温の雰囲気の下で使用される場合や、または、一度高温状態で使った後、再び常温で使用される場合は、その温度に応じて「使用荷重を減少」させてご使用下さい。

温度(℃)	使用荷重減少率	
	使用荷重の減少率	常温に戻った時の減少率
-40℃～200℃	0%	0%
200℃～300℃	10%	0%
300℃～400℃	25%	0%
400℃以上	不可	不可

10. 「点検」「廃棄基準」等ご使用に関するご質問は当社までお問合せ下さい。「点検・廃棄基準」は裏面に記載しております。

ロッキングフックのトリガー交換要領

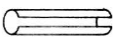
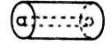
トリガー部を交換される場合は、ご使用中のフックサイズに合った「スペアトリガーセット」をお買求めの上、下記の手順で交換して下さい。

スペアトリガーセット			交換用治具	
				
トリガー	スプリング	ロールピン	仮止めピン	ガイド棒

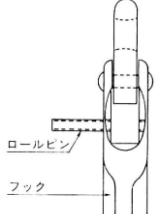
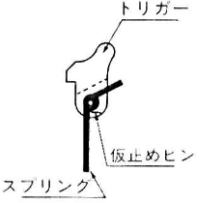
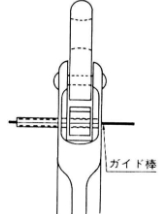
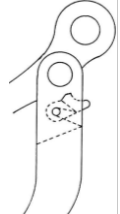
<p>①</p>  <p>破損したトリガーを取りはずし、スペアのロールピンをフックの片側に4～5mm たたき入れて下さい。</p>	<p>②</p>  <p>上記の図の通り、トリガーとスプリングを仮止めピンにてセットして下さい。</p>	<p>③</p>  <p>図②のトリガーをフックに押し込み、ロールピンの穴から付属のガイド棒を通してフックとトリガーを固定して下さい。</p>	<p>④</p>  <p>ハンマーでロールピンをたたき入れて下さい。(仮止めピンとガイド棒は自動的にフックより出てきます。)</p>
--	---	---	---

点検基準

点検項目	点検の種類		点検方法	点検基準
	日常	定期		
フックの開き	○		目視	元の B 寸法(図①を参照)と比較し変形がないこと(使用前に寸法表を作成しておくこと。)
		○	測定	
変形	○	○	目視	曲がり及びねじれがないこと。
外れ止め	○	○	目視	著しい摩耗、変形がなく正しく作動すること。
摩耗、腐食	○	○	目視	著しい摩耗及び腐食がないこと。
回転	○	○	手動	滑らかに回転すること。
きず、その他有害な欠陥	○	○	目視、磁粉探傷又は浸透探傷	きず、き裂その他有害な欠陥がないこと。
ラッチの開き	○	○	目視、ノギス計測	フックの先端部分の開きが下表のA寸法以上は、使用しないこと。

フックサイズ	A 寸法 (mm)
BK/OBK-6	2.2
BK/OBK-7/8	2.7
BK/OBK-10	3.0
BK/OBK-13	3.3
BK/OBK-16	4.0
BK/OBK-18/20	5.5
BK/OBK-22	6.0
BK-26	6.5
BK-28	7.0
BK-32	7.0

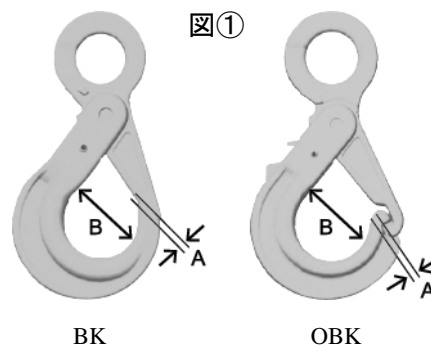

輸入総発売元

マーテック株式会社

www.martec.co.jp

E-mail: info@martec.co.jp

本社 〒650-0046
 東京支店 〒104-0052
 名古屋支店 〒455-0801
 神戸支店 〒650-0046
 福岡支店 〒816-0912
 札幌営業所 〒003-0871
 仙台営業所 〒984-0012
 北関東営業所 〒370-0854

神戸市中央区港島中町 5-1-1
 東京都中央区月島 1-27-9 第4 いちかわビル
 名古屋市港区小碓 2-126
 神戸市中央区港島中町 5-1-1
 福岡県大野城市御笠川 2-16-18
 札幌市白石区米里1条 2-14-12
 仙台市若林区六丁の目中町 30-24
 群馬県高崎市下之城町 532-4

TEL 078-302-0460 / FAX 078-302-1404
 TEL 03-5546-1232 / FAX 03-5546-1238
 TEL 052-389-5300 / FAX 052-389-5301
 TEL 078-302-2370 / FAX 078-302-0446
 TEL 092-513-3061 / FAX 092-513-3062
 TEL 011-872-7161 / FAX 011-872-7170
 TEL 022-287-3140 / FAX 022-287-3144
 TEL 027-367-4611 / FAX 027-367-4615