

## IPSTARTEC11 型

安全係数 5 以上



### 特長と仕様

- 使用荷重1.5t対応
- 有効板厚6～12mmまで対応
- 固定アイ、レバーロック式の横吊りクランプ
- チェーンガイドにより、形鋼の反転作業に最適

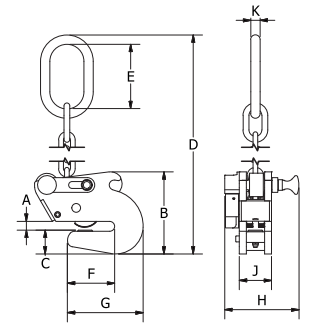

品番	使用荷重 (t) 最大 / 最小	有効板厚 A (mm)	寸法 (mm)									質量 (kg)
			B	C	D	E	F	G	H	J	K	
1.5 IPSTARTEC11	1.5 / 0.3	6 ~ 12	140	39	575	110	81	129	126	54	16	6.6

### 使用範囲

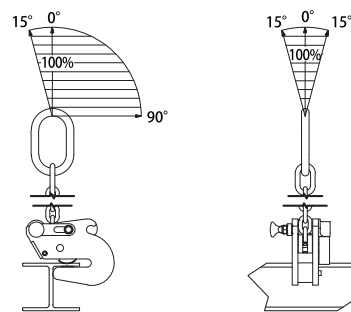

- 使用温度範囲 -40℃～100℃
- 硬度 363HV10 (345HB) までの吊り荷に使用可能

